

Informasjon til brukeren på polsk

Flutiform 50 mikrogram/5 mikrogram per dose, inhalasjonsaerosol, suspensjon
Flutiform 125 mikrogram/5 mikrogram per dose, inhalasjonsaerosol, suspensjon
Flutiform 250 mikrogram/10 mikrogram per dose, inhalasjonsaerosol, suspensjon

flutikasonpropionat/formoterolfumaratdihydrat

CHARAKTERYSTYKA PRODUKTU LECZNICZEGO

Flutiform, (50 mikrogramow + 5 mikrogramow)/dawkę inhalacyjną, aerozol inhalacyjny, zawiesina
Flutiform, (125 mikrogramow + 5 mikrogramow)/dawkę inhalacyjną, aerozol inhalacyjny, zawiesina
Flutiform, (250 mikrogramow + 10 mikrogramow)/dawkę inhalacyjną, aerozol inhalacyjny, zawiesina

Veiledningen er hentet fra polsk pakningsvedlegg datert juni 2014
Tilsvarende norsk veiledning ligger nederst i dokumentet.

Kontakt:
Mundipharma AS
Dicksv. 10B, 1366 Lysaker
Tlf: 67 51 89 00
post@mundipharma.no
www.mundipharma.no

Kroki, jakie należy wykonać w celu użycia inhalatora:

1. Zdjąć osłonę z ustnika i upewnić się, że inhalator jest czysty i pozbawiony kurzu i brudu. Bezpośrednio przed uwolnieniem każdej dawki inhalacyjnej, inhalatorem należy wstrząsnąć.
2. Wykonać wydech, w sposób wygodny oraz możliwie powoli i głęboko.
3. Trzymać pojemnik pionowo, wyprostować ciało i objąć ustnik wargami. Trzymać pojemnik prosto za pomocą kciuka(ów) umieszczonego(ych) na podstawie ustnika oraz palca(ów) wskazującego(ych) na górnej części inhalatora. Nie gryźć ustnika.
4. Jednocześnie należy wykonać powolny i głęboki wdech przez usta. Po rozpoczęciu wdechu nacisnąć górną część inhalatora, aby uwolnić dawkę leku i oddychać nadal równomiernie i głęboko.
5. Wstrzymać oddech na tyle czasu, ile jest to możliwe (najlepiej na około 10 sekund), a potem zrobić powolny wydech. Nie należy wydychać powietrza do inhalatora.
6. Trzymać inhalator w pozycji pionowej przez około pół minuty, następnie wstrząsnąć inhalatorem i powtórzyć kroki od 2 do 5.
7. Po użyciu, założyć osłonę na ustnik.

WAŻNE: Nie należy wykonywać kroków od 2 do 5 w szybkim tempie.

Pacjentom można zalecić ćwiczenie z inhalatorem przed lustrem. Jeśli po inhalacji widoczna jest mgielka wydobywająca się z inhalatora lub obok ust, procedurę należy powtórzyć od kroku 2.

W przypadku pacjentów z osłabionymi mięśniami dłoni, łatwiejsze może się okazać trzymanie inhalatora obiema rękami. Palce wskazujące powinny być umieszczone na górze pojemnika z aerozolem, a oba kciuki na podstawie inhalatora.

Po inhalacji pacjenci powinni przepłukać wodą usta i gardło lub umyć zęby, aby usunąć pozostałości leku, w celu zminimalizowania ryzyka wystąpienia kandydozy jamy ustnej oraz chrypki.

Norsk brukerveiledning

Informasjon til brukeren

Flutiform 50 mikrogram/5 mikrogram per dose, inhalasjonsaerosol, suspensjon
Flutiform 125 mikrogram/5 mikrogram per dose, inhalasjonsaerosol, suspensjon
Flutiform 250 mikrogram/10 mikrogram per dose, inhalasjonsaerosol, suspensjon

flutikasonpropionat/formoterolfumaratdihydrat

Bruksanvisning

Les svært nøye gjennom dette pakningsvedlegget før bruk og følg bruksanvisningen i teksten og figurene nedenfor. Lege eller farmasøyt vil vise deg hvordan du bruker inhalatoren riktig. Legemidlet oppbevares i en aerosolbeholder (se figur 1), som sitter inne i en plastdispenser (også kalt en utløser). Utløseren har også en teller, som viser deg hvor mange trekk (doser) som er igjen etter klargjøring. Denne telleren har fargekoder. Den starter med grønt, bytter til gult når det er færre enn 50 trekk (doser) igjen og til rødt når det er færre enn 30 trekk (doser) igjen. Når tallet nærmer seg null, må du kontakte legen din for å få en ny inhalator. Ikke bruk inhalatoren når telleren viser null.

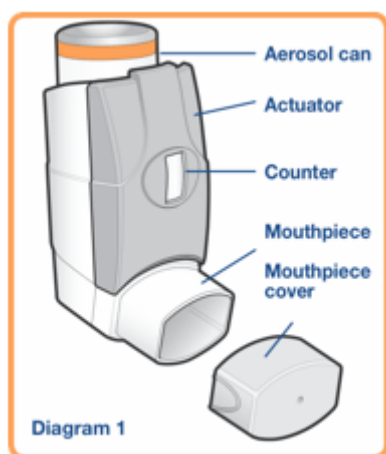

Aerosol can = Aerosolbeholder

Actuator = Utløser

Counter = Teller

Mouthpiece = Munnstykke

Mouthpiece cover = Munnstykkedeksel

Diagram 1 = Figur 1

Før du bruker inhalatoren for første gang, eller hvis den ikke har vært brukt på over 3 dager eller har vært utsatt for frost

Hvis inhalatoren er ny eller ikke har vært brukt på mer enn 3 dager, må den klargjøres, slik at du kan være sikker på at den fungerer riktig og tilfører riktig dose.

Hvis inhalatoren har vært utsatt for frost, må den varmes opp til romtemperatur i 30 minutter og så klargjøres for å sikre at den fungerer riktig og tilfører riktig dose.

Klargjøre inhalatoren

- Ta av munnstykkedekselet, og rist inhalatoren godt.
- Rett munnstykket bort fra deg og utløs ett trekk (dose) ved å trykke ned på aerosolbeholderen. Dette trinnet må utføres 4 ganger.

Inhalatoren må alltid ristes umiddelbart før bruk.

Bruke inhalatoren

Hvis du føler at du blir trangpustet eller kortpustet mens du bruker Flutiform, bør du fortsette å bruke Flutiform, men oppsøke lege så snart som mulig, da du kan trenge ytterligere behandling. Når astmaen din er godt kontrollert, kan legen finne det egnet å gradvis redusere dosen av Flutiform.

Gjennomfør trinn 2 til 5 nedenfor sakte.

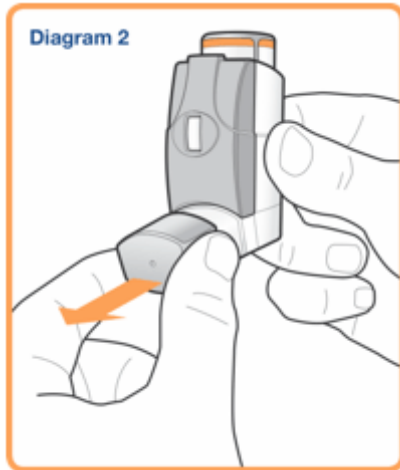

Diagram 2 = Figur 2

1. Fjern munnstykkedekslet (se figur 2), og kontroller at inhalatoren er ren og fri for støv.
2. Inhalatoren bør ristes umiddelbart før hver dose (trekk) for å sikre at inhalatorens innhold blandes godt.
3. Sitt oppreist eller stå. Pust ut så langt det er komfortabelt og så sakte og dypt som mulig.

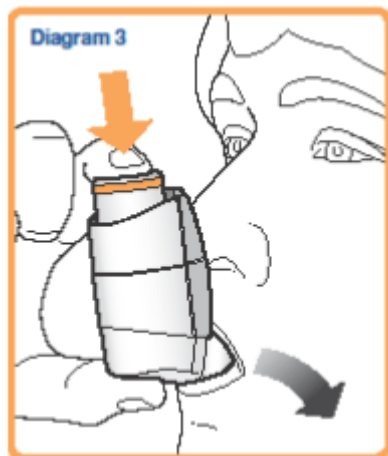

Diagram 3 = Figur 3

4. Hold inhalatoren rett (som vist på figur 3) og sett munnstykket inn i munnen og lukk leppene rundt det. Hold inhalatoren med tommelen(tomlene) nederst på munnstykket og pekefingeren/-fingrene oppå inhalatoren. Ikke bit i munnstykket.
5. Pust inn sakte og dypt gjennom munnen, og trykk samtidig ned på aerosolbeholderen for å utløse ett trekk (dose). Fortsett å puste inn jevnt og dypt (ideelt sett i omtrent 4-5 sekunder).



Diagram 4 = Figur 4

6. Hold pusten og fjern inhalatoren fra munnen. Fortsett å holde pusten så lenge det er komfortabelt. Ikke pust ut i inhalatoren.

7. Til andre dose (trekk) holdes inhalatoren i loddrett stilling før du gjentar trinn 2 til 6.

8. Sett tilbake dekslet over munnstykket.

Du kan øve deg foran et speil. Hvis du ser at det kommer "tåke" fra toppen av inhalatoren eller rundt munnen din når du bruker inhalatoren, er det ikke sikkert at du har pustet inn legemidlet riktig. Ta en ny dose ved å gjenta fra trinn 2 ovenfor.

Skyll alltid munnen, gurgle med vann, eller puss tennene etter at du har brukt inhalatoren, og spytt ut restene. Dette kan forhindre at du får sår munn og hals eller hes stemme.

Hvis du har svake hender, kan det være lettere å holde inhalatoren i begge hender og legge begge pekefingerne på aerosolbeholderen og begge tomler på bunnen av inhalatoren.

Hvis du har problemer med å bruke inhalatoren, kan legen din gi deg et AeroChamber Plus mellomstykke, som hjelper deg å puste legemidlet riktig inn i lungene. Lege eller farmasøyt forteller deg hvordan du bruker AeroChamber Plus mellomstykket sammen med inhalatoren. AeroChamber Plus leveres med en bruksanvisning og vedlikeholds- og rengjøringsinstruksjoner som du må lese nøye.